

**PHILIPS**

Humidifier

HU5710



## Wichtig!

Lesen Sie diese Broschüre mit wichtigen Informationen vor dem Gebrauch des Geräts aufmerksam durch, und bewahren Sie sie für eine spätere Verwendung auf.

Vergewissern Sie sich, dass Ihr Gerät mit der aktuellsten Firmware aktualisiert ist, um die beste Leistung zu gewährleisten. Sie können ihn über die Air+ App aktualisieren.

## Achtung!

- Sprühen Sie keine brennbaren Materialien wie zum Beispiel Insektengifte oder Duftstoffe um das Gerät.
- Reinigen Sie das Gerät nicht mit Wasser, anderen Flüssigkeiten oder (entzündbaren) Reinigungsmitteln, um das Risiko eines Stromschlags und/oder Brandgefahr zu vermeiden.
- Das Wasser im Wasserbehälter ist kein Trinkwasser. Trinken Sie dieses Wasser nicht, und verwenden Sie es nicht zur Versorgung von Tieren oder Pflanzen. Gießen Sie das Wasser beim Entleeren des Wasserbehälters in den Abfluss.

## Warnung

- Beachten Sie, dass hohe Feuchtigkeitswerte das Wachstum biologischer Organismen in der Umgebung fördern können.
- Achten Sie darauf, dass der Bereich um den Luftbefeuchter nicht feucht oder nass wird. Wenn Feuchtigkeit auftritt, drehen Sie den Ausgang des Luftbefeuchters nach unten. Wenn das Ausgabemenge des Luftbefeuchters nicht reduziert werden kann, verwenden Sie den Luftbefeuchter in Abständen. Achten Sie darauf, dass keine saugfähigen Materialien wie Teppiche, Vorhänge, Gardinen oder Tischdecken feucht werden.
- Lassen Sie niemals Wasser im Wasserbehälter, wenn das Gerät nicht verwendet wird.
- Leeren und reinigen Sie den Luftbefeuchter, bevor Sie ihn lagern. Reinigen Sie den Luftbefeuchter vor dem nächsten Gebrauch.
- Prüfen Sie, bevor Sie das Gerät in Betrieb nehmen, ob die Spannungsangabe auf dem Gerät mit der örtlichen Netzspannung übereinstimmt.
- Ist das Netzkabel defekt, darf es nur von einem Philips Service-Center, einer von Philips autorisierten Werkstatt oder einer ähnlich qualifizierten Person durch ein Original-Ersatzkabel ausgetauscht werden, um Gefährdungen zu vermeiden.
- Verwenden Sie das Gerät nicht, wenn der Netzstecker, das Netzkabel oder das Gerät selbst defekt oder beschädigt sind.
- Dieses Gerät kann von Kindern ab 8 Jahren und Personen mit verringerten physischen, sensorischen oder psychischen Fähigkeiten oder Mangel an Erfahrung und Kenntnis verwendet werden, wenn sie bei der Verwendung beaufsichtigt werden oder Anweisungen zum sicheren Gebrauch des Geräts erhalten und die Gefahren verstanden haben. Kinder dürfen nicht mit dem Gerät spielen. Die Reinigung und Wartung darf nicht von Kindern ohne Aufsicht durchgeführt werden.

- Achten Sie darauf, dass weder Ihre Finger noch andere Objekte in den Luftauslass oder -einlass gelangen, um Verletzungen oder Beschädigungen des Geräts zu verhindern.
- Stellen Sie sicher, dass durch den Luftauslass keine Fremdkörper in das Gerät fallen.
- Standard-WLAN-Schnittstelle basierend auf 802.11b/g/n/ax bei 2,4 GHz mit einer maximalen Ausgangsleistung von 64 mW EIRP.
- Bluetooth-Version 5.2 (LE) bei einer Frequenz von 2,4 GHz mit RF-Ausgang von weniger als 10 mW EIRP.

## Vorsicht

- Das Gerät darf nur mit dem im Lieferumfang des Geräts enthaltenen Netzteil verwendet werden.
- Das Gerät ist ausschließlich für den Hausgebrauch bei normalen Betriebsbedingungen vorgesehen.
- Verwenden Sie das Gerät immer auf einer trockenen, stabilen, ebenen und waagerechten Unterlage.
- Achten Sie darauf, dass Lufteinlass und -auslass nicht verdeckt werden.
- Stellen Sie keine Gegenstände auf das Gerät, setzen und stellen Sie sich nicht darauf.
- Verwenden Sie nur Originalfilter von Philips, die speziell für dieses Gerät geeignet sind. Verwenden Sie keine anderen Filter.
- Füllen Sie kein Wasser aus den Luftauslässen an der Oberseite des Geräts.
- Füllen Sie den Wasserbehälter nur mit kaltem Leitungswasser. Verwenden Sie kein Grundwasser oder heißes Wasser.
- Geben Sie außer Wasser keine anderen Substanzen in den Wasserbehälter. Geben Sie keine ätherischen Öle oder chemischen Stoffe ins Wasser. Verwenden Sie nur Wasser (Leitungswasser, destilliertes Wasser, Mineralwasser oder anderes Trinkwasser).
- Vermeiden Sie es, mit harten Gegenständen gegen das Gerät (insbesondere den Lufteinlass und -auslass) zu stoßen.
- Verwenden Sie das Gerät nicht in der Nähe von gasbetriebenen Vorrichtungen, Heizungen oder offenen Kaminen.
- Stellen Sie das Gerät nicht direkt unter einer Klimaanlage auf, damit kein Kondenswasser auf das Gerät tropfen kann.
- Benutzen Sie das Gerät nicht nach dem Gebrauch von Räuchermitteln zum Insektenschutz oder an Orten, an denen Ölrückstände oder chemische Dämpfe vorhanden sind bzw. Räucherstäbchen verbrannt werden.
- Verwenden Sie das Gerät nicht in feuchter Umgebung oder in Räumen mit hoher Umgebungstemperatur, z. B. im Badezimmer, in der Toilette, in der Küche oder in einem Raum mit großen Temperaturschwankungen.
- Ziehen Sie stets den Netzstecker aus der Steckdose, wenn Sie das Gerät verschieben, reinigen, Wasser nachfüllen, den Filter auswechseln oder Wartungsarbeiten an dem Gerät durchführen möchten.
- Waschen Sie den Filter nicht in der Waschmaschine oder dem Geschirrspüler, da sich der Filter sonst verformt.

- Wenn das Gerät lange Zeit nicht verwendet wird, können sich Bakterien und Schimmelpilze auf den Filtern bilden. Reinigen Sie den Wasserbehälter und trocknen Sie den Luftbefeuchterfilter. Überprüfen Sie die Filter, bevor Sie das Gerät erneut verwenden. Wenn der Filter sehr schmutzig und mit dunklen Flecken übersät ist, ersetzen Sie ihn.
- Die ätherischen Öle sind nicht im Lieferumfang des Produkts enthalten. Kaufen und verwenden Sie bei Bedarf ätherische Öle.
- Stellen Sie sicher, dass das Gerät von der Stromversorgung getrennt ist, bevor Sie ätherische Öle in die Aromabox geben.
- Geben Sie keine anderen Substanzen zur Verwendung außer ätherischen Ölen in die Aromabox.
- Lesen und befolgen Sie die Sicherheits- und Gebrauchshinweise für ätherische Öle vor der Verwendung sorgfältig.
- Prüfen Sie die Angaben zu den Inhaltsstoffen der ätherischen Öle im Hinblick zu Ihren bekannten Allergien und verwenden Sie diese, falls erforderlich, nicht.
- Konsultieren Sie einen Arzt oder befolgen Sie ärztlichen Rat, bevor Sie die ätherischen Öle für Säuglinge, Schwangere oder Frauen in der Stillzeit oder bei Atembeschwerden verwenden.
- Wenn Sie sich während der Verwendung des ätherischen Öls unwohl oder gereizt fühlen, verwenden Sie es nicht mehr.

## Elektromagnetische Felder

Dieses Gerät erfüllt die entsprechenden Normen und Vorschriften bezüglich Gefährdung durch elektromagnetischen Felder.

## Recycling



Dieses Symbol bedeutet, dass Elektrogeräte und Akkus/Batterien nicht mit dem normalen Hausmüll entsorgt werden dürfen.

Beachten Sie die örtlichen Vorschriften zur getrennten Entsorgung von Elektrogeräten und Akkus/Batterien.

- 1** Altgeräte/Altakkus/Batterien können kostenlos an geeigneten Rücknahmestellen abgegeben werden.
- 2** Diese werden dort fachgerecht gesammelt oder zur Wiederverwendung vorbereitet. Altgeräte/Altakkus/Batterien können Schadstoffe enthalten, die der Umwelt und der menschlichen Gesundheit schaden können. Enthaltene Rohstoffe können durch ihre Wiederverwertung einen Beitrag zum Umweltschutz leisten. Sofern die Batterie Blei (Pb), Cadmium (Cd) oder Quecksilber (Hg) enthält, ist die Batterie entsprechend gekennzeichnet.
- 3** Die Löschung personenbezogener Daten auf den zu entsorgenden Altgeräten muss vom Endnutzer eigenverantwortlich vorgenommen werden.

- 4** Hinweise für Verbraucher in Deutschland: Die in Punkt 1 genannte Rückgabe ist gesetzlich vorgeschrieben. Altgeräte mit Altbatterien und/oder Altakkus und Lampen, die nicht vom Altgerät umschlossen sind, sind vor der Abgabe an einer Rücknahmestelle von diesen zu trennen. Dies gilt nicht, falls die Altgeräte für eine Wiederverwendung noch geeignet (d.h. funktionstüchtig) sind und von den anderen Altgeräten getrennt werden. Sammel- und Rücknahmestellen in DE; für Batterien auch Rückgabe im Handel möglich. Informationen über Sammel- und Recyclingquoten

#### **Rücknahme von Altgeräten**

Rücknahmepflichtig sind Geschäfte mit einer Verkaufsfläche von mindestens 400 m<sup>2</sup> für Elektro- und Elektronikgeräte sowie diejenigen Lebensmittelgeschäfte mit einer Gesamtverkaufsfläche von mindestens 800 m<sup>2</sup>, die mehrmals pro Jahr oder dauerhaft Elektro- und Elektronikgeräte anbieten und auf dem Markt bereitstellen.

#### **Diese Händler müssen:**

- beim Verkauf eines neuen Elektrogeräts ein Altgerät der gleichen Art kostenfrei zurücknehmen (1:1-Rücknahme); auch bei Lieferungen nach Hause.
- bis zu drei kleine Altgeräte (keine äußere Abmessung größer als 25 cm) kostenfrei im Verkaufsgeschäft oder in unmittelbarer Nähe zurücknehmen, ohne Neukaufverpflichtung.

Rücknahmepflichten gelten auch für den Versandhandel, wobei die Pflicht zur 1:1-Rücknahme im privaten Haushalt nur für Wärmeüberträger (Kühl-/Gefriergeräte, Klimageräte u.a.), Bildschirmgeräte und Großgeräte gilt; für die 1:1-Rücknahme von Lampen, Kleingeräten und kleinen ITK-Geräten sowie die 0:1-Rücknahme müssen Versandhändler Rückgabemöglichkeiten in zumutbarer Entfernung zum Endverbraucher bereitstellen.

Die Versuni Germany GmbH ist Mitglied des Rücknahmesystems "take-e-back". Mehr Information unter. So Verbraucher über Versuni Netherlands B.V. ein Produkt erworben haben, können sie ebenso die Möglichkeiten des Systems nutzen.

#### **Rückgabemöglichkeiten für Verbraucher in Österreich**

Die Versuni Germany GmbH und die Versuni Netherlands B.V. sind Mitglied beim Sammel- und Verwertungssystem des UFH. Sammelstellen und Öffnungszeiten siehe. So Verbraucher das Produkt andernorts erworben haben, haben sie gemäß §5 EAG Anspruch auf eine 1:1-Rücknahme. Für Haushalts- und Gewerbeverpackungen sind die Versuni Germany GmbH und die Versuni Netherlands B.V. Mitglied beim Sammel- und Verwertungssystem RecycleMe GmbH.

## **Vereinfachte EU-Konformitätserklärung**

Hiermit erklärt DAP B.V., dass die Funkanlage vom Typ HU5710 der Richtlinie 2014/53/EU entspricht. Der vollständige Text der EU-Konformitätserklärung ist unter der folgenden Internetadresse einsehbar: **Philips**.

# Ihr Luftbefeuchter

## Produktübersicht

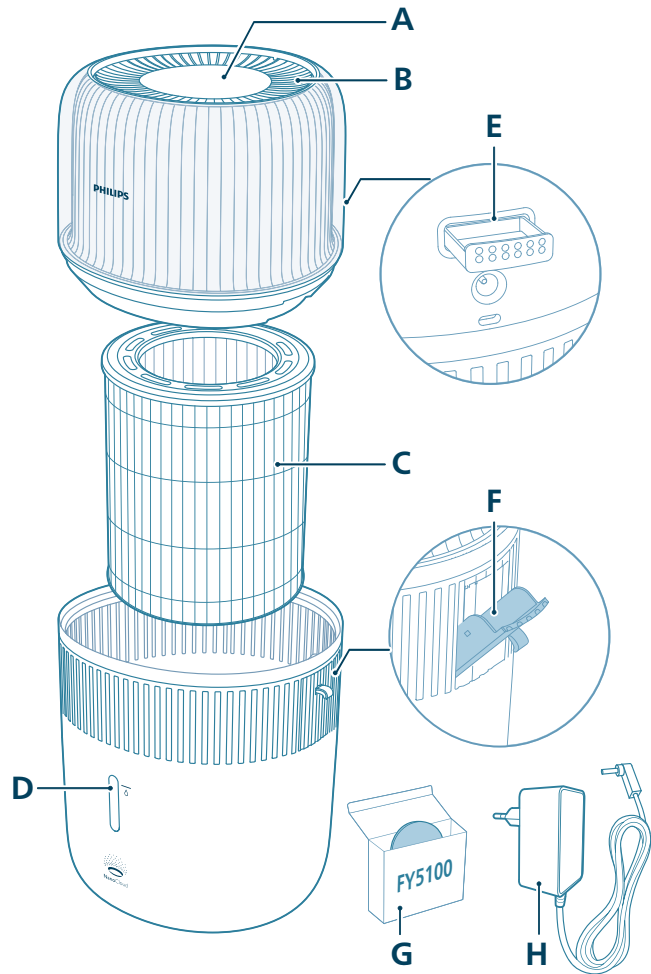

**A** Bedienfeld

**B** Luftauslass

**C** Luftbefeuchterfilter (FY5030)

**D** Sichtfenster für Wasserstand

**E** Aromabox

**F** Seitliche Wassereinfüllöffnung

**G** Aromapads (FY5100)

**H** Adapter (KA12H-1201000EU)

## Übersicht über die Bedienelemente

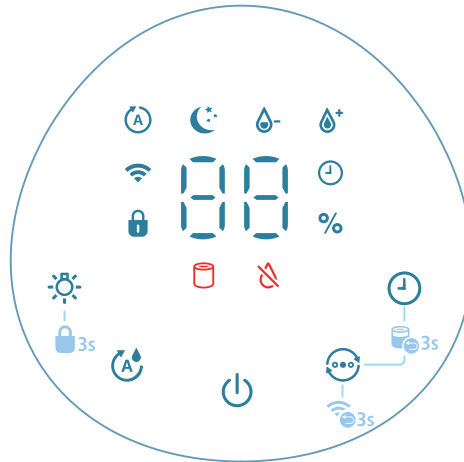

### Bedientasten:

	Ein-/Ausschalter		Lichtfunktionstaste
	Luftfeuchtigkeits-Einstelltaste		Wahlschalter
	Timer-Taste		

### Halten Sie die Taste(n) am Gerät 3 Sekunden lang gedrückt:

	Kindersicherung		Filter zurücksetzen
	WLAN zurücksetzen		

### Display:

	Automatischer Modus		Sleep-Modus
	WLAN-Anzeige		Kindersicherungsanzeige
	Timer-Anzeige		Mittlerer Modus
	Hoher Modus		Austauschwarnung für Filter
	Wassernachfüllanzeige		

## Erste Schritte

### Einsetzen des Filters

Entfernen Sie vor der Verwendung die gesamte Verpackung des Filters.

Hinweis: Vergewissern Sie sich vor dem Einsetzen des Filters, dass der Netzstecker des Luftbefeuchters aus der Steckdose gezogen ist.

- 1 Entfernen Sie die obere Einheit des Luftbefeuchters.

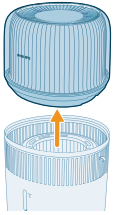

- 2 Nehmen Sie den Filter aus dem Gerät.



- 3 Entfernen Sie das gesamte Verpackungsmaterial vom Filter.

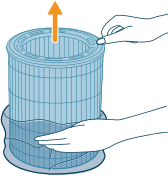

- 4 Setzen Sie den Filter wieder in das Gerät ein. Achten Sie darauf, dass die Seite mit dem Logo nach oben zeigt.

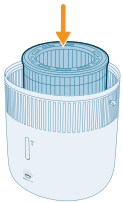

- 5 Setzen Sie die obere Einheit wieder auf den Wasserbehälter.

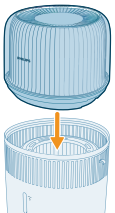

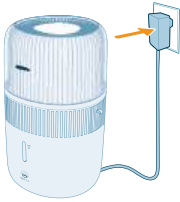

6 Verbinden Sie das Netzteil mit der Steckdose.

## Verwenden der Aromafunktion

Hinweise:

Die ätherischen Öle sind nicht im Lieferumfang des Produkts enthalten. Kaufen und verwenden Sie bei Bedarf verschriebene ätherische Öle.

Lesen Sie die Bedienungsanleitung für ätherische Öle sorgfältig durch, bevor Sie die Aromafunktion verwenden.

Stellen Sie sicher, dass das Gerät von der Stromversorgung getrennt ist, bevor Sie ätherische Öle in die Aromabox geben.

Verwenden Sie außer ätherischen Ölen keine anderen Substanzen.

Lesen und befolgen Sie die Sicherheits- und Gebrauchshinweise für ätherische Öle vor der Verwendung sorgfältig.

Prüfen Sie die Angaben zu den Inhaltsstoffen der ätherischen Öle im Hinblick auf bekannte Allergien und verwenden Sie diese, falls erforderlich, nicht.

Konsultieren Sie einen Arzt oder befolgen Sie ärztlichen Rat, bevor Sie die ätherischen Öle für Säuglinge, Schwangere oder Frauen in der Stillzeit oder bei Atembeschwerden verwenden.

Wenn Sie sich während der Verwendung ätherischer Öle unwohl oder gereizt fühlen, verwenden Sie sie nicht mehr.

Verwenden Sie die Aromafunktion für ätherische Öle nicht in der Gegenwart von Säuglingen, Schwangeren oder Frauen in der Stillzeit.

Geben Sie ätherische Öle nur direkt auf das Aromapad. Geben Sie keine ätherischen Öle auf andere Teile, da diese sonst durch das Öl beschädigt werden.

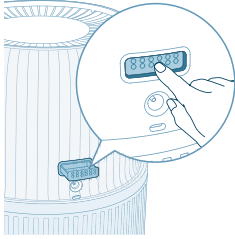

1 Drücken Sie auf die Aromabox, damit sie automatisch geöffnet wird.

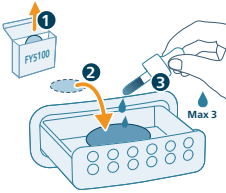

2 Geben Sie 2–3 Tropfen ätherischer Öle auf das im Lieferumfang enthaltene Aromapad.

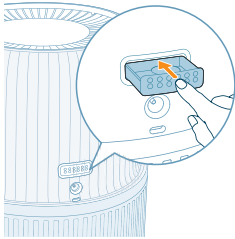

3 Schieben Sie die Aromabox wieder in das Gerät.

## Informationen zur WLAN-Anzeige

### WLAN-Symbolstatus

Blinkt orange

Leuchtet orange

Blinkt weiß

Leuchtet weiß

Aus

### WLAN-Verbindungsstatus

Verbindung zum Smartphone wird aufgebaut

Mit dem Smartphone verbunden

Verbindung zum Server wird aufgebaut

Mit dem Server verbunden

WLAN-Funktion deaktiviert oder Gerätebeleuchtung ausgeschaltet

## WLAN-Verbindung



### Erstmalige Einrichtung der WLAN-Verbindung

- 1 Laden Sie die Philips "Air+" App aus dem App Store oder von Google Play herunter und installieren Sie sie.



- 2 Stecken Sie den Stecker des Luftbefeuchters in die Steckdose und drücken Sie den Ein-/Ausschalter, um ihn einzuschalten.
  - Die WLAN-Anzeige  blinkt das erste Mal orange.



- 3 Vergewissern Sie sich, dass Ihr Smartphone oder Tablet erfolgreich mit Ihrem WLAN-Netzwerk verbunden wurde.

Hinweis:

Aktivieren Sie die Bluetooth-Funktion auf Ihrem Smartphone, damit die Kopplung reibungslos abläuft.

Stellen Sie sicher, dass Ihr Smartphone mit einem 2,4-GHz-WLAN-Netzwerk und nicht mit einem 5-GHz-WLAN-Netzwerk oder öffentlichen WLAN verbunden ist. Für eine erfolgreiche Kopplung empfehlen wir Ihnen, die mobilen Daten auszuschalten, bevor Sie den Kopplungsprozess beginnen.



- 4 Starten Sie die Philips "Air+" App und klicken Sie auf "**Gerät hinzufügen**" oder drücken Sie auf die "+"-Schaltfläche auf dem Bildschirm. Befolgen Sie die Anweisungen auf dem Bildschirm, um den Luftreiniger mit Ihrem Netzwerk zu verbinden.
  - Nach einer erfolgreichen Verbindung leuchtet die WLAN-Anzeige dauerhaft weiß.

Hinweis:

Diese Anweisung ist nur relevant, wenn der Luftbefeuchter zum ersten Mal eingerichtet wird. Wenn das Netzwerk geändert wurde, muss die Einrichtung erneut durchgeführt werden.

Wenn Sie mehr als einen Luftbefeuchter mit Ihrem Smartphone oder Tablet verbinden möchten, können Sie den Luftbefeuchter in der App zu weiteren Smartphones hinzufügen, ohne die WLAN-Verbindung auf dem Gerät zurückzusetzen.

Stellen Sie sicher, dass die Entfernung zwischen Ihrem Smartphone oder Tablet und dem Luftbefeuchter weniger als 10 m beträgt und keine Hindernisse vorhanden sind.

### Zurücksetzen der WLAN-Verbindung

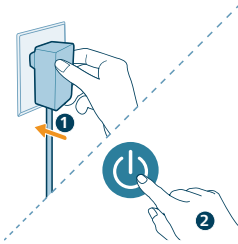

1 Stecken Sie den Stecker des Luftbefeuchters in die Steckdose und drücken Sie , um ihn einzuschalten.

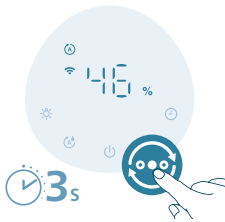

2 Drücken Sie die Taste  für 3 Sekunden, bis Sie einen Signalton hören.

- Der Luftbefeuchter wechselt in den Kopplungsmodus.

- Die WLAN-Anzeige  blinkt orange.

3 Befolgen Sie die Schritte 3 bis 4 im Abschnitt "Erstmalige Einrichtung der WLAN-Verbindung".

## Luftbefeuchter verwenden

### Informationen zur Luftfeuchtigkeitsleuchte

Die relative Luftfeuchtigkeit ist die Menge des Wasserdampfs in der Atmosphäre.

Die Luftfeuchtigkeitsanzeige hat vier Statusstufen:

Die Luftfeuchtigkeitsleuchte hat drei Farben:

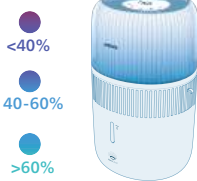

**Farbe der Luftfeuchtigkeitsleuchte**

**Aktuelle Luftfeuchtigkeit**

**Was bedeutet das?**

Violett

< 40 %

Trocken

Blau

40 bis 60 %

Angenehme Luftfeuchtigkeit

Grün

> 60 %

Zu feucht

Hinweis: Die standardmäßige Zielluftfeuchtigkeit beträgt 50 % RH. Sie können die gewünschte Zielluftfeuchtigkeit über die Luftfeuchtigkeits-Einstelltaste festlegen.

## Wasserstand

Wenn sich nicht genug Wasser im Wasserbehälter befindet, leuchtet die Anzeige und der Luftbefeuchter wechselt standardmäßig in den automatischen QuickDry-Modus. Während dieser Zeit kann die Befeuchtungsrate abnehmen, bis Sie Wasser in den Wasserbehälter füllen.

## Automatischer QuickDry-Modus

Der Luftbefeuchter schaltet standardmäßig die Trockenautomatik ein, wenn die Anzeige  aufleuchtet, um das Trocknen des Filters nach der Verwendung zu beschleunigen, die hygienische Wartung zu fördern und die Lebensdauer des Filters zu verlängern. Der Trocknungsprozess kann je nach Raumbedingungen bis zu 4 Stunden dauern. Sie können diese Funktion in der Air+ App ausschalten.

## Manueller QuickDry-Modus

Sie können diese Einstellung verwenden, um das Trocknen des Filters vor der Aufbewahrung zu beschleunigen. Sie müssen den Wasserbehälter zunächst leeren, bevor Sie diese Funktion starten. Sie können diese Funktion nur in der Air+ App verwenden.

## Wasser nachfüllen

Hinweis:

Beim Nachfüllen von Wasser sollten Sie nicht den maximalen Wasserstand überschreiten, andernfalls kann Wasser durch die Lufteinlässe austreten.

Schütteln Sie den Wasserbehälter nicht, wenn Sie ihn bewegen, andernfalls kann Wasser durch die Lufteinlässe austreten.

Füllen Sie kein Wasser durch die Luftauslässe an der Oberseite des Luftbefeuchters ein.

Es gibt zwei Möglichkeiten zum Nachfüllen von Wasser: Direktes Nachfüllen von Wasser oder Nachfüllen von Wasser über die seitliche Wassereinfüllöffnung.

- Direktes Nachfüllen von Wasser unter dem Wasserhahn

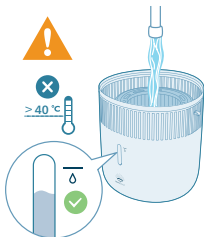

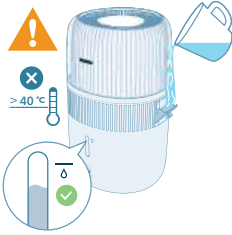

- Nachfüllen von Wasser durch die seitliche Wassereinfüllöffnung

## Ein- und Ausschalten

Hinweis:

Um eine optimale Befeuchtungsleistung zu erhalten, sollten Sie Türen und Fenster schließen.

Halten Sie Vorhänge fern vom Lufteinlass und -auslass.

- 1 Stecken Sie den Stecker des Luftbefeuchters in die Steckdose.

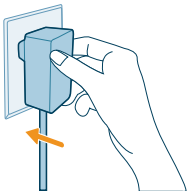

- 2 Drücken Sie die Ein-/Austaste, um den Luftbefeuchter einzuschalten.

- Der Luftbefeuchter gibt einen Signalton aus.
- Die Luftfeuchtigkeitsleuchte leuchtet je nach Luftfeuchtigkeit in der entsprechenden Farbe.
- Das Gerät wird im automatischen Modus betrieben, wobei die aktuelle Luftfeuchtigkeit auf der Anzeige zu sehen ist.



- 3 Drücken Sie den Ein-/Ausschalter, um den Luftbefeuchter auszuschalten.

Hinweis: Wenn der Netzstecker des Luftbefeuchters nach dem Ausschalten nicht aus der Steckdose gezogen wird, nimmt er beim nächsten Einschalten den Betrieb basierend auf den letzten Einstellungen auf.

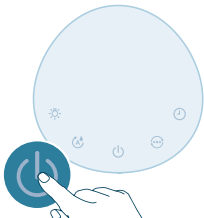

## Ändern der Modus-Einstellung

Durch Drücken des Moduswahlschalters können Sie den **Auto-Modus**, **Ruhemodus**, **mittleren Modus** oder **hohen Modus** auswählen.

**Auto-Modus** (Ⓐ): Der Luftbefeuchter wählt die Lüftergeschwindigkeit automatisch gemäß der Qualität der Umgebungsluft.



**Ruhemodus** (☾): Der Luftbefeuchter wird leise bei geringer Geschwindigkeit betrieben. Nach 3 Sekunden erlischt die Bildschirmbeleuchtung.

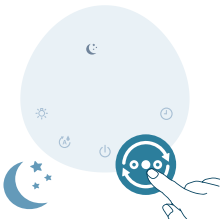

**Mittlerer Modus** (⊕): Der Luftbefeuchter wird mit mittlerer Geschwindigkeit betrieben.



**Hoher Modus** (⊕<sup>+</sup>): Der Luftbefeuchter wird mit der höchsten Geschwindigkeit betrieben.



## Luftfeuchtigkeit einstellen

Hinweis:

Die standardmäßig eingestellte Luftfeuchtigkeit liegt bei 50 % RH.

Der Luftbefeuchter wechselt automatisch in den Auto-Modus, wenn Sie die Zielluftfeuchtigkeit in anderen Modi einstellen.

Sie können die Luftfeuchtigkeit anpassen, indem Sie die Feuchtigkeits-Einstelltaste drücken, um zwischen 30 %, 40 %, 50 %, 60 % und 70 % zu wählen. Weitere Optionen sind in der Air+ App verfügbar.



### Nutzen der Lichtfunktion

Sie können die Taste drücken, um die Luftfeuchtigkeitsleuchte und das Umgebungslicht einzuschalten oder alle Lichter und das Bedienfeld auszuschalten.

- Der Befeuchter schaltet standardmäßig die Luftfeuchtigkeitsleuchte ein.

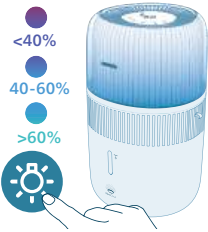

- Drücken Sie die Lichtfunktionstaste, um in den Umgebungslichtmodus zu wechseln. Passen Sie die Helligkeit und Farbe in der Air+ App an.





Sie können die Lichttaste drücken, um alle Lichter und das Bedienfeld auszuschalten. Drücken Sie zunächst eine beliebige Taste, um das Bedienfeld zu aktivieren, und drücken Sie die Lichttaste erneut, um den gewünschten Lichtmodus in 3 Sekunden einzustellen.





## Einstellen der Kindersicherung



- 1 Halten Sie die -Taste 3 Sekunden lang gedrückt, um die Kindersicherung zu aktivieren.
  - Auf dem Display wird  angezeigt.



- 2 Halten Sie die -Taste noch einmal 3 Sekunden lang gedrückt, um die Kindersicherung zu deaktivieren.
  -  wird nicht mehr auf dem Display angezeigt.

## Einstellen des Timers



Drücken Sie wiederholt die Timer-Taste, um 1, 2, 4, 8 oder 12 Stunden auszuwählen. Sobald der Timer abgelaufen ist, wird der Luftbefeuchter automatisch angehalten.

## Reinigung und Wartung

Hinweis:

Ziehen Sie vor dem Reinigen des Geräts stets den Netzstecker aus der Steckdose.

Tauchen Sie das Gerät niemals in Wasser oder andere Flüssigkeiten.

Gießen Sie kein Wasser durch die Luftein- und -auslässe.

Verwenden Sie keine Scheuermittel oder aggressive bzw. brennbare Reinigungsmittel wie zum Beispiel Bleiche oder Alkohol, um die Teile des Geräts zu reinigen.

## Reinigen des Luftbefeuchtergehäuses

Reinigen Sie den Luftbefeuchter regelmäßig innen und außen, damit sich kein Staub ansammelt.

- 1 Wischen Sie Staub mit einem trockenen weichen Tuch vom Luftbefeuchtergehäuse ab.
- 2 Reinigen Sie den Lufteinlass und -auslass mit einem trockenen weichen Tuch.

## Wasserbehälter reinigen

- 1 Reinigen Sie den Wasserbehälter aus Hygienegründen wöchentlich.
- 2 Nehmen Sie den Luftbefeuchterfilter heraus.
- 3 Fügen Sie dem Wasser im Wasserbehälter etwas mildes Spülmittel hinzu.
- 4 Reinigen Sie die Innenseite des Wasserbehälters mit einem weichen sauberen Tuch.
- 5 Entleeren Sie den Wasserbehälter in einen Abfluss.
- 6 Setzen Sie den Luftbefeuchterfilter wieder in den Wassertank.

## Reinigen des Luftbefeuchterfilters

Reinigen Sie den Filter des Luftbefeuchters aus Hygienegründen einmal wöchentlich.

- 1 Schalten Sie das Gerät aus und ziehen Sie den Netzstecker aus der Steckdose.

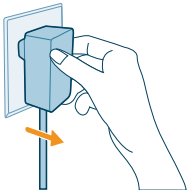

- 2 Entfernen Sie die obere Einheit vom Wasserbehälter.

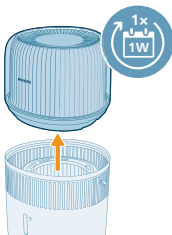

- 3 Nehmen Sie den Luftbefeuchterfilter aus dem Wasserbehälter.

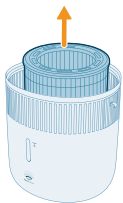

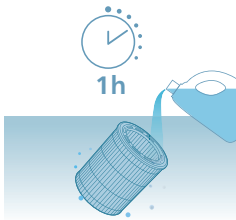

- 4 Weichen Sie den Luftbefeuchterfilter eine Stunde lang in Reinigungsmittel (z. B. verdünnte Zitronensäurelösung) ein.

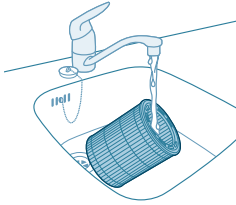

- 5 Spülen Sie den Luftbefeuchterfilter unter fließendem Wasser ab. Drücken Sie den Filter während der Reinigung nicht zusammen, und wringen Sie ihn nicht aus.  
6 Lassen Sie überschüssiges Wasser vom Luftbefeuchterfilter abtropfen.

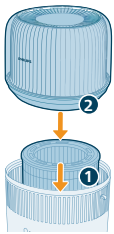

- 7 Setzen Sie den Luftbefeuchterfilter wieder in den Wassertank. Setzen Sie die obere Einheit wieder auf den Wasserbehälter.

## Aromapad und -box reinigen

Für eine effektive Aromatherapie sollte das Aromapad stets gereinigt werden, bevor ein neues ätherisches Öl zum Einsatz kommt. Vermischen Sie keine ätherischen Öle.

- 1 Nehmen Sie die Aromabox heraus, indem Sie darauf drücken und sie dann herausziehen.

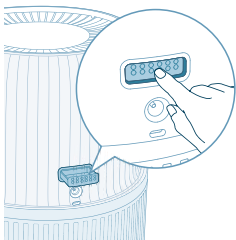

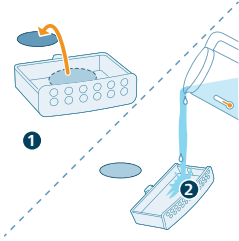

2 Nehmen Sie das Aromapad heraus und spülen Sie das Pad und die Box unter warmem, fließendem Wasser ab.

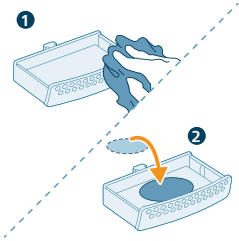

3 Trocknen Sie alles mit einem sauberen Tuch ab und legen Sie das Pad wieder in die Aromabox ein.

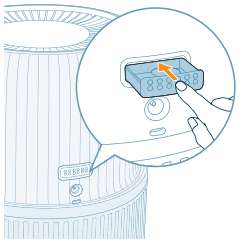

4 Setzen Sie die Aromabox wieder in den Luftbefeuchter ein.

Hinweis: Geben Sie keine flüssigen Reinigungsmittel in das Aromapad oder die Aromabox.

## Den Filter auswechseln

Hinweis:

Verwenden Sie nur Philips Original-Luftbefeuchterfilter FY5030.

Ziehen Sie stets den Netzstecker aus der Steckdose, bevor Sie den Luftbefeuchterfilter auswechseln.

Tauschen Sie den Luftbefeuchterfilter aus, wenn die Anzeige  leuchtet.



- 1 Schalten Sie das Gerät aus und ziehen Sie den Netzstecker aus der Steckdose.

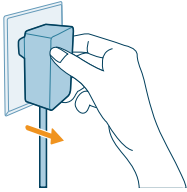

- 2 Entfernen Sie die obere Einheit vom Wasserbehälter. Nehmen Sie den Luftbefeuchterfilter aus dem Wasserbehälter.

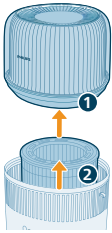

- 3 Entfernen Sie das Verpackungsmaterial vom neuen Filter. Entsorgen Sie die gebrauchten Filter.

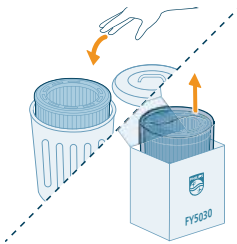

- 4 Setzen Sie den Luftbefeuchterfilter wieder in den Wassertank. Setzen Sie die obere Einheit wieder auf den Wasserbehälter.

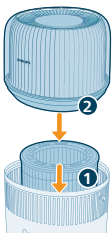

- 5 Halten Sie die Taste  3 Sekunden lang gedrückt, um den Zähler für die Filterstandzeit zurückzusetzen.
  - Nach dem erfolgreichen Zurücksetzen wird die Austauschwarnung für Filter auf dem Bildschirm ausgeblendet.



## Aromapad austauschen

Wenn das Aromapad nach wiederholtem Waschen verformt oder beschädigt ist, muss es möglicherweise ausgetauscht werden. Verwenden Sie nur offizielle Philips Aromapads, um die Leistung Ihres Luftbefeuchters aufrechtzuerhalten.

## Aufbewahrung

- 1 Schalten Sie den Luftbefeuchter aus und ziehen Sie den Netzstecker aus der Steckdose.
- 2 Reinigen Sie den Luftbefeuchter (siehe Kapitel "**Reinigung und Wartung**").
- 3 Lassen Sie alle Teile vor der Aufbewahrung gründlich an der Luft trocknen.
- 4 Bewahren Sie den Luftbefeuchter an einem kühlen, trockenen Ort auf.

## Fehlerbehebung

In diesem Kapitel sind die häufigsten Probleme aufgeführt, die beim Gebrauch Ihres Geräts auftreten können. Sollten Sie ein Problem mithilfe der nachstehenden Informationen nicht beheben können, wenden Sie sich bitte an das Philips Service-Center in Ihrem Land.

Problem	Mögliche Lösung
Der Luftbefeuchter funktioniert nicht.	Vergewissern Sie sich, dass der Luftbefeuchter an die Stromversorgung angeschlossen ist.
	Vergewissern Sie sich, dass der Wasserbehälter mit Wasser gefüllt ist und dass die obere Einheit ordnungsgemäß auf den Wasserbehälter gesetzt wurde.
Es findet keine Luftbefeuchtung statt.	Vergewissern Sie sich, dass der Wasserbehälter mit Wasser gefüllt ist und dass die obere Einheit ordnungsgemäß auf den Wasserbehälter gesetzt wurde.
	Möglicherweise wurde Ihre Zielluftfeuchtigkeit erreicht.
Die Luftfeuchtigkeit hat sich nicht verändert.	Ihr Raum ist möglicherweise zu stark belüftet. Bitte schließen Sie Türen und Fenster.
	Vergewissern Sie sich, dass Sie den Luftbefeuchterfilter eingesetzt haben.
	Ihr Raum ist zu groß. Dieser Luftbefeuchter ist für eine Raumgröße von $\leq 56 \text{ m}^2$ geeignet.
	Stellen Sie den Sprühnebel auf eine höhere Stufe ein.
	Bei Verwendung in einer trockenen Umgebung wird die Feuchtigkeit in der Umgebung von Objekten wie Wänden und Möbeln absorbiert, was die Befeuchtungszeit verlängern kann.
	Der Luftbefeuchterfilter ist verschmutzt. Spülen Sie den Luftbefeuchterfilter ab, und/oder entkalken Sie ihn (siehe Kapitel "Reinigen des Luftbefeuchterfilters").

Der Luftbefeuchter stellt den Betrieb ein, selbst wenn ich das Gefühl habe, dass die Luft ziemlich trocken ist.

Der Wasserbehälter ist leer. Füllen Sie ihn mit Wasser auf.

Die eingestellte Zielluftfeuchtigkeit wurde im automatischen Modus erreicht. Das Gerät wird automatisch neu gestartet, sobald die Luftfeuchtigkeit unter der Zielluftfeuchtigkeit liegt.

Auf dem Luftbefeuchterfilter befinden sich einige weiße Ablagerungen.

Unser Gerät stellt den Betrieb ein, wenn die Luftfeuchtigkeit in der Umgebung bei mehr als 70 % liegt, da dies zum Wachstum von Schimmelpilzen führen kann.

Bei den weißen Ablagerungen handelt es sich um Kalkpartikel, die sich aus Mineralien aus dem Wasser zusammensetzen. Kalkablagerungen am Luftbefeuchterfilter beeinträchtigen zwar die Leistungsfähigkeit des Luftbefeuchters, stellen jedoch kein Risiko für die Gesundheit dar. Bitte lesen Sie die Reinigungsanweisungen in der Bedienungsanleitung.

Vom Wasserbehälter tritt Wasser aus.

Vergewissern Sie sich, dass sich im Luftbefeuchter nicht zu viel Wasser befindet.

Vergewissern Sie sich, dass der Luftbefeuchter nach dem Reinigen oder dem Entfernen der oberen Einheit und/oder des Wasserbehälters zum Nachfüllen von Wasser ordnungsgemäß zusammensetzt und angeschlossen wird.

Vergewissern Sie sich, dass der Wasserbehälter ordnungsgemäß aufgestellt ist. Wenn das Problem weiterhin auftritt, setzen Sie sich bitte mit einem Philips Service-Center in Ihrem Land in Verbindung.

Der Filter verfärbt sich nach einiger Zeit.

Die Ablagerungen sind natürliche Verwendungsspuren des Filtermaterials, die keinen Einfluss auf die Leistungsfähigkeit des Luftbefeuchters haben. Reinigen Sie den Luftbefeuchterfilter regelmäßig, um Kalk zu entfernen, und tauschen Sie den Filter alle 6 Monate aus.

Die Wassernachfüllanzeige leuchtet manchmal auf, auch wenn noch Wasser vorhanden ist.

Vergewissern Sie sich, dass das Logo am Filter nach oben zeigt.

Wenn die Anzeige aufleuchtet, ist möglicherweise noch etwas Wasser übrig, sodass Sie rechtzeitig Wasser nachfüllen können.

Der Luftbefeuchter verströmt einen unangenehmen Geruch.

Anfangs kann der Luftbefeuchter einen leichten Kunststoffgeruch verströmen. Dies ist normal und verschwindet innerhalb weniger Tage vollständig.

Reinigen Sie den Filter und den Wasserbehälter (siehe Kapitel "Reinigung und Wartung").

<p>Meine Aromafunktion funktioniert nicht richtig (zu schwach oder stark).</p>	<p>Verwenden Sie 2 bis 3 Tropfen eines geeigneten ätherischen Öls.</p>
	<p>Bei unterschiedlichen ätherischen Ölen kann die Intensität unterschiedlich wahrgenommen werden.</p>
	<p>Es kann einige Zeit dauern, bis sich der Geruch im ganzen Raum verteilt.</p>
<p>Aus dem Luftauslass kommt keine Luft.</p>	<p>Schließen Sie den Luftbefeuchter an eine Steckdose an, und schalten Sie das Gerät ein.</p>
<p>Ich kann nicht erkennen, dass Sprühnebel aus dem Luftbefeuchter austritt. Funktioniert das Gerät?</p>	<p>Sehr feiner Sprühnebel ist unsichtbar. Dank der NanoCloud-Luftbefeuchtungstechnologie erzeugt das Gerät gesunde, befeuchtete Luft über den Auslassbereich und bildet dabei keine Wassertropfen. Daher können Sie den Sprühnebel nicht sehen.</p>
<p>Der Luftbefeuchter läuft weiter, obwohl kein Wasser mehr vorhanden ist.</p>	<p>Der Luftbefeuchter schaltet standardmäßig die Trockenautomatik ein, um das Trocknen des Filters nach der Verwendung zu beschleunigen, die hygienische Wartung zu fördern und die Lebensdauer des Filters zu verlängern. Sie können diese Funktion in der Air+ App ausschalten.</p>
<p>Der Luftbefeuchter wird für längere Zeit nicht verwendet. Wie wird er aufbewahrt und wiederverwendet?</p>	<p>Wenn der Luftbefeuchter längere Zeit nicht verwendet wird, können sich Bakterien und Schimmelpilze auf den Filtern bilden. Befolgen Sie die folgenden Schritte zur Aufbewahrung und Wiederverwendung.</p>
	<p>Reinigen Sie den Luftbefeuchterfilter und trocknen Sie den Luftbefeuchterfilter vor der Aufbewahrung gründlich.</p>
	<p>Überprüfen Sie den Filter, bevor Sie den Luftbefeuchter erneut verwenden. Wenn der Filter sehr schmutzig ist und dunkle Flecken aufweist, sollte er ausgewechselt werden (siehe Kapitel "Den Filter auswechseln" in der Betriebsanleitung).</p>
<p>Das Gerät zeigt immer noch an, dass ich die Filter auswechseln muss, obwohl ich dies schon gemacht habe.</p>	<p>Sie haben möglicherweise den Zähler für die Filterlebensdauer nicht zurückgesetzt. Schalten Sie das Gerät ein. Halten Sie die Tasten  und  gleichzeitig 3 Sekunden lang gedrückt.</p>
<p>Die WLAN-Einrichtung ist nicht erfolgreich.</p>	<p>Stellen Sie sicher, dass Ihr Smartphone mit einem 2,4-GHz-WLAN (Heimnetzwerk) und nicht mit einem 5-GHz-Netzwerk oder öffentlichen WLAN verbunden ist. Für eine erfolgreiche Kopplung empfehlen wir Ihnen, die mobilen Daten auszuschalten, bevor Sie den Kopplungsprozess beginnen.</p>
	<p>Stellen Sie sicher, dass die folgenden Berechtigungen aktiviert sind: "Standort", "Speicher", "Bluetooth" und "Lokales Netzwerk" auf Ihrem Smartphone. Nach erfolgreicher WLAN-Einrichtung können Sie die Berechtigungseinstellungen nach Bedarf ändern.</p>

Bestätigen Sie, ob Sie das richtige WLAN-Passwort eingegeben haben. Beim Passwort wird zwischen Groß- und Kleinschreibung unterschieden. Es sind maximal 63 Zeichen zulässig. Sonderzeichen sind nicht erlaubt.

Stellen Sie sicher, dass der Netzwerkname Ihres Heim-WLAN korrekt ist. Beachten Sie bei der Eingabe des Netzwerknamens die Groß- und Kleinschreibung.

Wenn Sie ein VPN auf Ihrem Smartphone verwenden, schalten Sie es aus, bevor Sie mit dem Kopplungsvorgang beginnen.

Wenn für Ihren Router eine Whitelist eingerichtet ist, die die Kopplung blockiert, deaktivieren Sie die Whitelist, um eine erfolgreiche Verbindung sicherzustellen.

Stellen Sie sicher, dass sich sowohl Ihr Gerät als auch Ihr Smartphone in einem Abstand von höchstens 10 Metern zum Router befinden.

Stellen Sie sicher, dass die App auf die neueste Version aktualisiert wurde.

Um eine starke WLAN-Verbindung sicherzustellen, stellen Sie das Gerät nicht in der Nähe anderer elektronischer Geräte, heller Lichtquellen oder Signalstationen auf, die Störungen verursachen könnten. Wenn Verbindungsprobleme auftreten, entfernen Sie das Gerät von diesen Quellen und versuchen Sie, es erneut mit dem WLAN-Netzwerk zu verbinden.

Im Hilfeabschnitt der App finden Sie umfassende und aktuelle Tipps zur Fehlerbehebung.

## Garantie und Support

Versuni bietet für das Produkt eine zweijährige Garantie ab dem Kaufdatum. Die Garantie kommt nicht zu tragen, wenn ein Defekt auf eine falsche Benutzung oder auf eine mangelhafte Wartung zurückzuführen ist. Unsere Garantie beeinträchtigt Ihre gesetzlichen Rechte als Verbraucher nicht. Besuchen Sie bitte unsere Website **Philips**, um weitere Informationen zu erhalten oder die Garantie in Anspruch zu nehmen.

## Bestellen von Ersatz- oder Zubehörteilen

Wenn Sie ein Teil ersetzen müssen oder ein zusätzliches Teil kaufen möchten, wenden Sie sich an Ihren Philips Händler oder besuchen Sie **Philips**.

Falls Sie Probleme haben, die Teile zu erhalten, kontaktieren Sie bitte das Philips Service-Center in Ihrem Land.

PHILIPS and the Philips Shield Emblem are registered trademarks of Koninklijke Philips N.V. and are used under license.

This product has been manufactured by and is sold under the responsibility of Versuni Holding B.V., and Versuni Holding B.V. is the warrantor in relation to this product.

2024 © Versuni Holding B.V.



Bedienungsanleitung heruntergeladen  
von der Website [loveair.de](https://loveair.de)

